

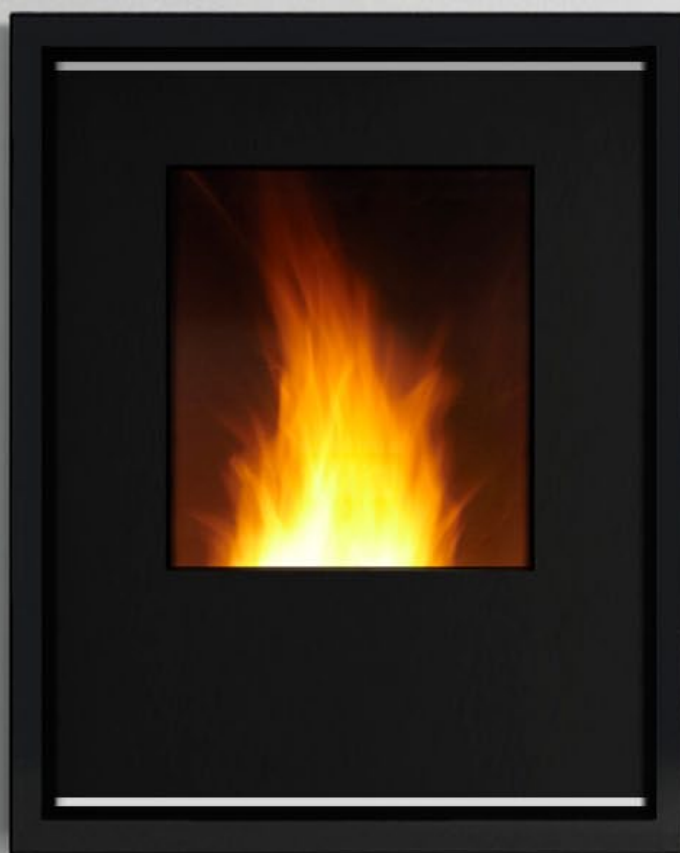

**OLIMATIK**

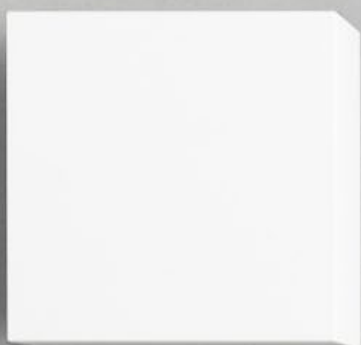













**RECUPERADOR DE CALOR  
PELLETS**

ADAM HYDRO 30

ÁGUA

# Características

-  5 níveis de potência  
Ajustável de 5.5 Kw a 30 Kw.
-  Reservatório  
Capacidade de 50 Kg.
-  Segurança Máxima
  - Controle de temperatura do corpo de aquecimento.
  - Sistema anti-retorno de chama.
  - Sensor de deteção de chama.
-  Funcionamento com outros produtos  
Compatível com todos os nossos equipamentos hidro.
-  Garantia do corpo da caldeira  
3 ans.
-  Funcionamento automatizado  
Ignição/alimentação automática.
-  Limpeza muito fácil  
Sistema semi-automático.
-  Manutenção  
Sistema automático de diagnóstico de avarias.
-  Relógio programável  
Hora/Dia/Semana/Fim de semana, conectável com o termóstato de ambiente.
-  Alarmes sonoros  
Permite avisar códigos de anomalias.
-  Sistema vidro limpo  
Projecta uma cortina de ar ao longo do vidro.
-  Termóstato de ambiente  
Compatível.
-  Controlo remoto  
Permite ajustar a potência da chama, ligar/desligar e alterar a temperatura de impulsão da água.
-  Dimensões  
Largura: 894 mm.      Porta  
Altura: 1300 mm.      Largura: 610 mm.  
Profundidade: 580 mm.      Altura: 784 mm.

Versões disponíveis:

- Adam Hydro 30 E - Silo lateral esquerdo
- Adam Hydro 30 D - Silo lateral direito

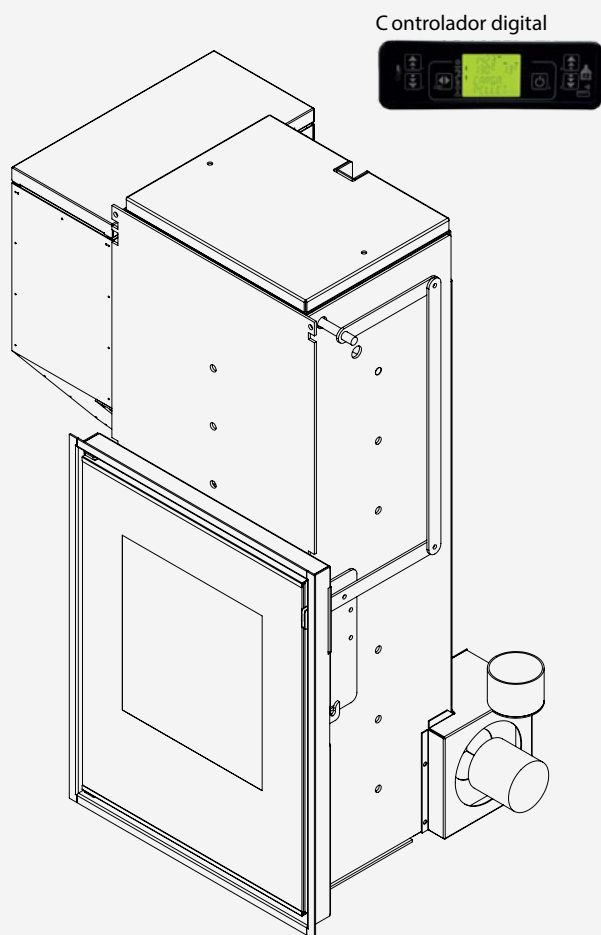

## Características Técnicas

Capacidade do reservatório	50 Kg
Peso	264 Kg
Rendimento à potência nominal	93 %
Rendimento à potência reduzida	91 %
Potência nominal	30 Kw
Potência à água (min/max)	5.5/29.5 Kw
Consumo de pellets (min/max)	1.36/6.7 Kg/h
Tiragem mínima da chaminé	12 Pa
Pressão máxima	3.0 bar
Pressão de serviço	1.5 bar
Temperatura saída de fumos (min/max)	82/122° C
CO (%) (13 % O2)	0.02
Volume de aquecimento aproximado	731 m <sup>3</sup>
Volume de água	100 L
Diâmetro da saída de fumos	100 mm
Dimensão dos pellets	6 mm
Alimentação elétrica	230V 50 Hz

- Kit hidráulico não incluído

# SertãSOL

Sociedade de Aproveitamento de Energia, Lda

Tel/Fax: +351 274 603 582 // [geral@sertasol.pt](mailto:geral@sertasol.pt)

Filial: Queluz - Tlm: 966 931 643 / Filial: Covilhã - Tlm: 963 665 818

Apart. 44 - 6100 - Sertã